

# 53. INTERNATIONALE BRIDGEWOCHE DES ÖBV

## BULLETIN #3



### Sieben x sieben

39 Teams waren am Start - und das ist ein Team mehr als im Vorjahr. Wie schön, wenn sich das als Start zu einer Trendwende erweist - wir können uns schon gar nicht mehr daran erinnern, wann wir zum letzten Mal über eine Steigerung der Teilnehmerzahlen eines Turnieres berichten durften. Zwar noch ein zartes Pflänzchen - aber immerhin!

Es wurden sieben Runden zu je sieben Boards gespielt und am Schluss konnte sich das Team GUSTAV (Silvia Hrachowina, Gustav Floszmann, Gunter Purkharthofer, Christoph Pürstl) vor SCHNÖLL (Anneliese Daig, Susanne Bohnsack, Harald Bletz, Eduard Schnöll) und HANDEREK (Hedwig und Harry Fräser, Manfred Handerek, Sascha Wernle) durchsetzen. Als bestes ATK-Team wurde SIMON (Andrea Simon, Anna Weiß, Beate und Julia Fleischhacker) ausgezeichnet.

Die Butlerwertung wurde mit sattem Vorsprung von Gunter Purkharthofer - Gustav Floszmann vor Sascha Wernle - Manfred Handerek und Robert Franzel - Peter Umshaus gewonnen.



FLOSZMANN (1. Platz)



SCHNÖLL (2. Platz)



SIMON (A/T/K-Preis)



HANDEREK - bei der Preisverteilung leider nur mehr partiell vertreten (3. Platz)

Schwache Barragen sind nicht jedermanns Sache - aber sie können dem Gegner das Leben ganz schön schwer machen. Board 27 ist ein gutes Beispiel dafür:

#27, S, keiner

N	O	S	W
		p	3 ♥
3 NT	p	p	p

7-2-2-2 ist keine attraktive Verteilung, und nur das Ass in der Barragefarbe ist auch nicht das Gelbe vom Ei - aber man muss eben die Zeichen richtig zu deuten wissen: Immerhin ist die Farbe vom Achter bis zum Dreier komplett geschlossen. Außerdem ist man in der Ersten - also was solls. Augen zu und 3 ♥ ansagen!

Nord wird mit großer Wahrscheinlichkeit 3 NT lizitieren - ein anständiger Partner hat nun mal ein paar Punkte mitzubringen (8 sagt die Statistik, die in klugen Büchern zu finden ist).

Ost spielt ♥J aus, der Südspeler legt sogar 9 Punkte auf den Tisch. Aber trotzdem ist der Kontrakt nach diesem Ausspiel chancenlos: West duckt die erste ♥-Runde, um die Kommunikation zu seinem Partner aufrecht zu erhalten, und da der Alleinspieler seine ♣ entwickeln muss, nimmt das unerbittliche Schicksal seinen Lauf und der Kontrakt fällt dreimal.

An einigen Tischen ist allerdings nach ♥-Angriff ein Hoppala passiert. Offensichtlich hat West mit dem Ass gestochen und ♥ nachgespielt - nun ist zwar die Farbe hoch, aber West kommt nicht mehr zu Stich. „Dritter Mann - so hoch er kann“ stimmt halt leider auch nicht immer. An den Tischen, an denen West nicht mit einer Barrage eröffnet hat, wurde meist ♠ ausgespielt, und dann ist der Kontrakt kein Problem.

Gleich im nächsten Board gab es eine Möglichkeit zum Großschlemmen, die allerdings nur von einem einzigen Paar ausgenützt wurde:

#28, N, keiner

Der sehr gute Großschlemm geht allerdings nur im 4/4-Fit in ♠. 1 ♣-Schnapper, 4 ♠-Stiche, 5 ♥-Stiche und die 3 Topstiche in den Unterfarben ergeben 13 Stiche, während man sich im ♥- und im NT-Kontrakt mit 12 Stichen zufrieden geben muss. Bravo Michael Benedikt und Max Füreder, die es geschafft haben, diesen Großschlemm anzusagen. 23 mal wurde Kleinschlemm gespielt, 13 mal die Manche und an zwei Tischen dürfte ein gröberer Lizitunfall passiert sein, denn da wurde nur ein Teilkontrakt gespielt. Das kommt in den besten Familien vor, wenn in der Hitze des Gefechts vergessen wird, ob eine Sequenz forcierend ist oder nicht. Aber es sind ja meistens die Fehler, aus denen wir am meisten lernen können und dadurch im long run profitieren. Gilt natürlich nur für's Bridge - nicht etwa auch im „normalen“ Leben!

Wenn man die Kartenlage kennen würde, wäre auch in Board 38 ein Großschlemm möglich gewesen:

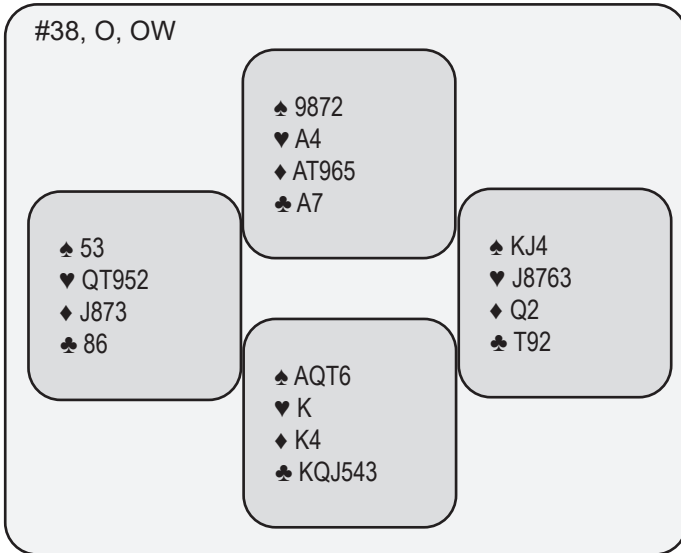

7 ♠ gehen natürlich nur, weil beide fehlende Figuren bei Ost stehen, vertauscht man die Ost/West-Blätter, könnte man nicht einmal 6 ♠ gewinnen. Dieser Kontrakt ist aber von der Erfüllungschance her gut. Er wurde 25 mal angesagt, 14 Paare begnügten sich mit 4 ♠, Teilkontrakt-Unfall passierte diesmal keiner.

Auch das gestern aufgegriffene 6/5-Thema fand wieder eine Fortsetzung:

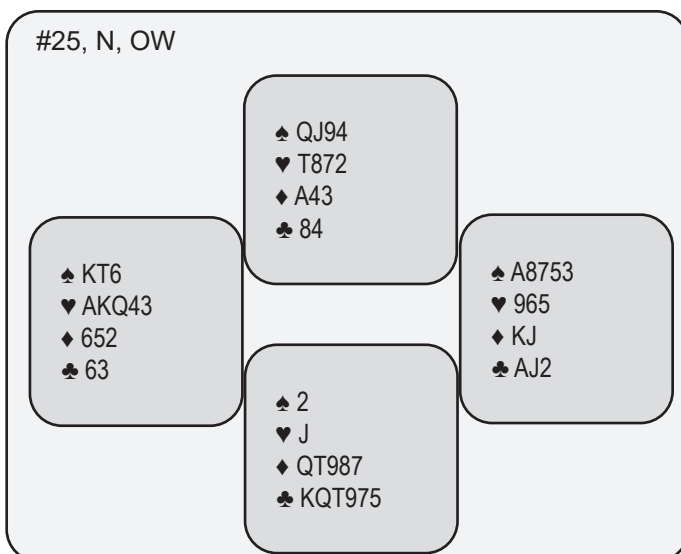

W	N	O	S
	p	1 ♠	4 NT
x	5 ♦	p	p
5 ♥	p	p	p

Obwohl ich gestern Zurückhaltung mit 6-5-1-1-Verteilungen gelobt habe, war der Blick auf die günstige Gefahrenlage stärker (beziehungsweise mein sonst doch so eiserner Wille zu schwach) und ich zeigte auf die 1 ♠-Eröffnung des Gegners meine Unterfarben statt mit wahrscheinlich vernünftigeren 2 NT mit 4 NT, um dem Gegner den Wind aus den Segeln zu nehmen. Nach Wests Kontra und Susis 5 ♦-Präferenz hätte Ost mit Kontra schon eine reiche Ernte einfahren können - aber ich wurde pardiiniert, der Gegner sagte 5 ♥ an, und daher durften wir (wie die meisten anderen Paare auch) wieder positiv schreiben.

Ob das wohl Sinn macht, mein 6/5-Gelübde zu erneuern. Na ja - schauen wir, was die nächsten Tage noch bringen ...



### Haben Sie Ihr Preisgeld vom Eröffnungs- oder Mini-Teamturnier bereits abgeholt?

Die Preisverteilung für Barometer-, Team- und Paarturnier findet am Samstag nach dem Turnier statt (Sektempfang inklusive) - aber Sie können die Preise auch schon vorher im Empfang nehmen - kommen Sie doch einfach zum Hospitality Desk.

## Tulln Miniteam 2023

## Endstand

Rang	VP	Team	Spieler	MP
1	109,87	Gustav	PURKARTHOFER Gunther - FLOSZMANN Gustav - PÜRSTL Christoph - HRACHOWINA Sylvia	10500
2	96,00	Schnöll	SCHNÖLL Eduard - BLETZ Harald - BOHNSACK Susanne - DAIG Anneliese	9300
3	93,23	Handerek	HANDEREK Manfred - WERNLE Sascha - FRÄSER Harry - FRÄSER Hedwig	8100
4	90,57	Lupo Veloce	LAUSS Wolfgang - BERGER Heinrich - UMSHAUS Peter - FRANZEL Robert	6900
5	89,29	Sigma	SAURER Bernd - FISCHER Doris - WADL Raffael - EICHHOLZER Jörg	5700
6	89,26	Stadler	STADLER Heinz - BENEDIKT Michael - FÜREDER Max - SCHMIDT Gerhard	4500
7	85,09	Fresen	FRESEN Loek - OTTEVANGER Dennis - NELISSEN Majo - ZWETTLER Arnold	3900
8	84,40	Langer	LANGER Darina - GWINNER Hans-Hermann - WEIGKRICHT Terry - PICHLER Ernst	3300
9	82,39	Selway-Weiss	WEISS Florian - SELWAY Louise - RESCH Alexandra - DAEHR Claus	2700
10	80,00	Pollak	POLLAK Gerhard - KRATOCHWIL Peter - SCHILHAN Klaus - WEINZETTL Wolfgang	2250
11	78,39	Yamamoto	MONO Tobias - DÖRING Maik - SPECKMANN Ralf - BASEGMEZ Yasmin	1800
12	77,00	KUNTERBUNT	ZHOU Julie - PENDL Michael - KREUTZER Barbara - THOMASBERGER Hannelore	1350
13	76,53	Poppinger	POPPINGER Ingrid - POPPINGER Rainer - JUNGBAUER Margit - VEITH Manfred	1304
14	74,09	Winkler	WINKLER Robert - JINDRA Manuel - HENSLER Elisabeth - CARDIFF Gilly	1259

## Tulln Miniteam 2023

## Butler

Platz	Score	Name	Team	#	1:1	2:1	3:1	4:1	5:1	6:1	7:1
1	20,29	Gunther Purkarthofer - Gustav Floszmann	Gustav	7	24,00	19,00	14,00	13,00	24,00	22,00	26,00
2	14,14	Sascha Wernle - Manfred Handerek	Handerek	7	19,00	14,00	16,00	11,00	16,00	10,00	13,00
3	11,29	Robert Franzel - Peter Umshaus	Lupo Veloce	7	5,00	-18,00	-7,00	47,00	20,00	12,00	20,00
4	7,86	Wolfgang Lauss - Heinrich Berger	Lupo Veloce	7	-14,00	-21,00	3,00	42,00	21,00	17,00	7,00
5	7,29	Peter Svanda - Brigitte Svanda	Quattro	7	2,00	3,00	7,00	-1,00	9,00	9,00	22,00
6	6,86	Anneliese Daig - Eduard Schnöll	Schnöll	7	-4,00	-17,00	-4,00	19,00	21,00	17,00	16,00
6	6,86	Hans-Hermann Gwinner - Darina Langer	Langer	7	-19,00	27,00	31,00	6,00	25,00	-22,00	0,00
8	6,57	Roland Köhldorfer - Otto Kleedorfer	Bosak	7	-1,00	29,00	27,00	-1,00	1,00	11,00	-20,00
9	6,29	Susanne Bohnsack - Harald Bletz	Schnöll	7	11,00	-2,00	-1,00	32,00	-10,00	12,00	2,00
10	6,00	Dietlind Edith Angebrandt - Martin Rokyta	Rokyta	7	17,00	12,00	-5,00	4,00	10,00	-5,00	9,00
12	6,00	Gertraud Teufel - Nikolay Galabov	Ronny	7	21,00	-19,00	5,00	13,00	6,00	13,00	3,00
12	5,71	Gilly Cardiff - Manuel Jindra	Winkler	7	-17,00	9,00	4,00	15,00	1,00	32,00	-4,00
14	5,71	Arnold Zwettler - Majo Nelissen	Fresen	7	19,00	-9,00	-1,00	26,00	19,00	2,00	-16,00
14	5,57	Michael Benedikt - Max Füreder	Stadler	7	3,00	-2,00	13,00	0,00	-8,00	20,00	13,00
14	5,57	Sabine Bogner - Stefan Fuchs	Bogner	7	-4,00	21,00	32,00	3,00	8,00	-20,00	-1,00
16	5,14	Terry Weigkricht - Ernst Pichler	Langer	7	-4,00	-3,00	17,00	0,00	24,00	22,00	-20,00
17	5,00	Bernd Saurer - Doris Fischer	Sigma	7	2,00	2,00	18,00	2,00	9,00	2,00	0,00
19	5,00	Anna Spieß - Florian Baumgartner	Spieß	7	29,00	-7,00	1,00	1,00	5,00	2,00	4,00
19	4,71	Erwin Franz	FLAVIA	7	2,00	23,00	18,00	-8,00	25,00	-12,00	-15,00
19	4,71	Raffael Wadl - Jörg Eichholzer	Sigma	7	4,00	5,00	18,00	20,00	-24,00	-10,00	20,00
21	4,29	Barbara Kreutzer - Hannelore Thomasberger	Zhou	7	-2,00	4,00	-5,00	25,00	8,00	13,00	-13,00
22	4,14	Maik Döring - Tobias Mono	Yamamoto	7	-18,00	11,00	-20,00	7,00	35,00	-10,00	24,00
24	4,14	Dennis Ottevanger - Loek Fresen	Fresen	7	4,00	-17,00	-14,00	16,00	22,00	20,00	-2,00
24	4,00	Eduard Eipeltauer	FLAVIA	7	2,00	23,00	18,00	-8,00	25,00	-17,00	-15,00
25	3,86	Michael Dierich - Helmut Horacek	Jadali	7	2,00	-5,00	20,00	-13,00	6,00	2,00	15,00
26	3,43	Clemens Wanha - Markus Knob	Strafner	7	23,00	23,00	-3,00	-2,00	-14,00	5,00	-8,00
27	3,29	Margit Kiehas - Andrea Neumayr	Kain	7	10,00	-5,00	3,00	-19,00	-4,00	25,00	13,00
27	3,29	Christoph Pürstl - Sylvia Hrachowina	Gustav	7	13,00	17,00	48,00	-11,00	-9,00	-22,00	-13,00